

Notice d'utilisation
Instructions for use



Electrolyseur de sel
Salt chlorinator

AE SALT DUO

1. FONCTIONS DE L'EQUIPEMENT	2
2. SCHEMA D'INSTALLATION	3
3. COFFRET ELECTRONIQUE	4
3.1. Première mise en service	4
3.2. Clavier	4
3.3. Voyants	5
3.4. Ecran	5
3.5. Navigation dans les menus.....	6
3.6. Fonctionnalités	7
3.6.1. Sélection de la langue d'affichage.....	7
3.6.2. Réglage de la date et de l'heure.....	7
3.6.3. Spécification du volume de la piscine.....	7
3.6.4. Spécification du type de correcteur pH.....	7
3.6.5. Spécification de la concentration du correcteur pH.....	7
3.6.6. Paramétrage des capteurs.....	8
3.6.7. Ajustage de la mesure de la température de l'eau.....	9
3.6.8. Ajustage de la mesure du taux de sel.....	9
3.6.9. Ajustage de la mesure du pH.....	9
3.6.10. Réglage de la fréquence d'inversion du courant alimentant la cellule.....	9
3.6.11. Sélection du mode de fonctionnement de l'électrolyseur.....	10
3.6.12. Réglage de la consigne de production.....	10
3.6.13. Réglage de la consigne pH.....	10
3.6.14. Réglage de la consigne ORP.....	10
3.6.15. Mode Boost.....	10
3.6.16. Etalonnage des sondes : informations préalables importantes.....	11
3.6.17. Etalonnage de la sonde pH.....	11
3.6.18. Etalonnage de la sonde ORP.....	12
3.6.19. Activation/désactivation de la régulation pH.....	12
3.6.20. Injection manuelle.....	12
3.6.21. Communication Bluetooth.....	13
3.6.22. Test électrolyse.....	13
3.6.23. Réinitialisation des paramètres.....	13
3.7. Sécurités.....	14
3.7.1. Mode hivernage.....	14
3.7.2. Alarmes.....	14
3.7.3. Précautions importantes concernant la pompe péristaltique.....	16
3.8. Informations complémentaires.....	16
4. GARANTIE	17

1. FONCTIONS DE L'EQUIPEMENT

Modèle	Production de chlore par électrolyse	Régulation du pH	Contrôle de la production de chlore avec sonde ORP
UNO	✓		
DUO	✓	✓	
PRO	✓	✓	✓

2. SCHEMA D'INSTALLATION



- Les connexions électriques au niveau de la cellule ne doivent pas être orientées vers le haut, afin d'éviter tout dépôt d'eau ou d'humidité sur celles-ci.
- Le bidon de correcteur pH doit être éloigné de 2 mètres de tout appareillage électrique et de tout autre produit chimique. Afin d'évacuer les vapeurs d'acides à l'extérieur du local technique, un système d'évent doit-être mis en place sur le bouchon étanche du correcteur pH. Le non-respect de ces consignes entraînera une oxydation anormale des pièces métalliques, pouvant aller jusqu'à la défaillance complète de l'équipement. Toutes manipulations du correcteur pH ou du circuit d'injection doivent être réalisées à l'aide d'équipements de protection individuelle (lunettes avec protection latérale, gants appropriés, vous référez à la fiche de données de sécurité du produit).
- Ne jamais utiliser d'acide chlorhydrique, son utilisation peut entrainer la détérioration irréversible de l'appareil et l'annulation de la garantie. Utiliser exclusivement un produit correcteur pH composé d'acide sulfurique ou basique recommandé par votre professionnel. Veuillez noter que l'utilisation d'un correcteur pH Multi acides oblige à une maintenance renforcée et son usage peut aussi entrainer l'usure prématurée du circuit pH et l'annulation de la garantie. Vous référez à la fiche de données de sécurité du produit.

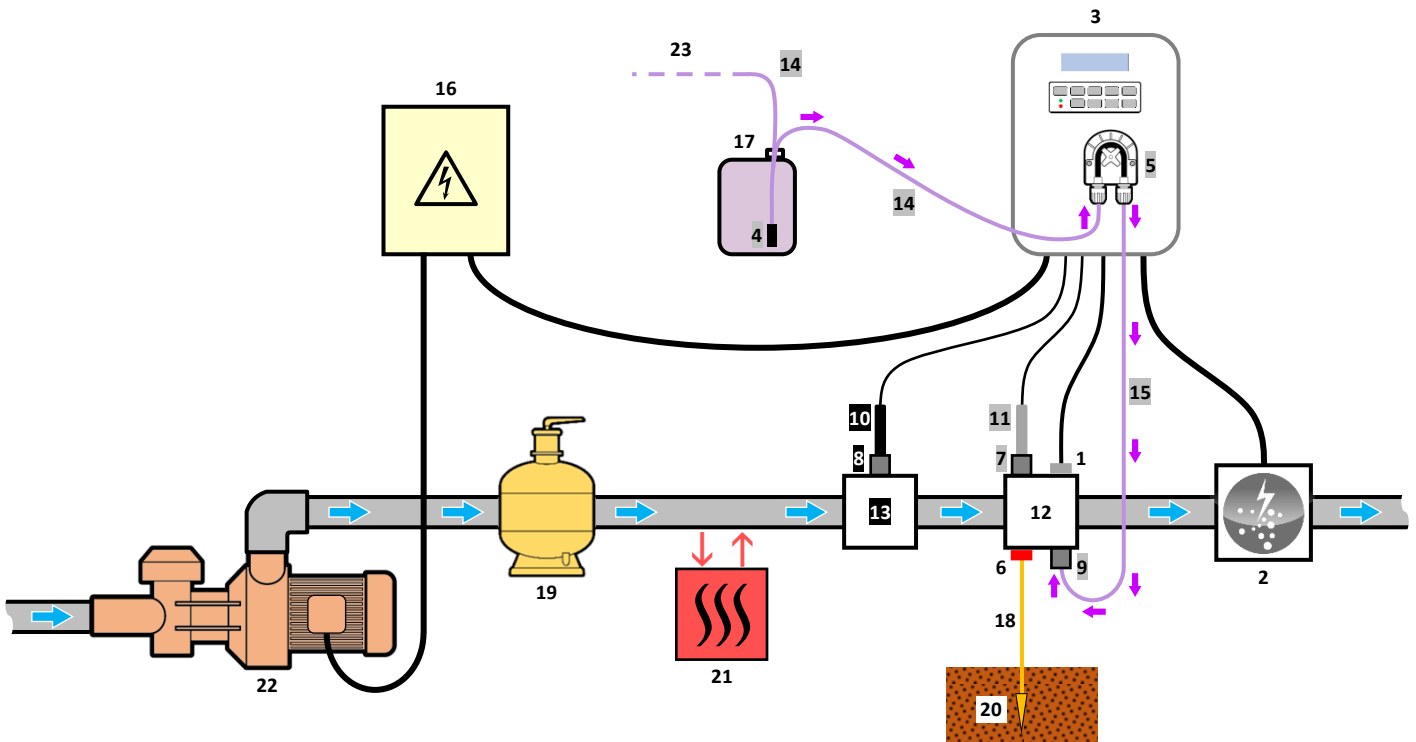

LEGENDE :

Modèle **UNO** : blanc.

Modèle **DUO** : blanc + gris.

Modèle **PRO** : blanc + gris + noir.

1 : Capteur sel / température / manque d'eau (en option)

2 : Cellule

3 : Coffret électronique

4 : Filtre lesteur

5 : Pompe péristaltique

6 : Pool Terre (en option)

7, 3 : Porte-sonde

9 : Raccord d'injection

10 : Sonde ORP

11 : Sonde pH

12, 13 : Support

14, 15 : Tuyau semi-rigide

ELEMENTS NON FOURNIS :

16 : Alimentation électrique

17 : Bidon de correcteur pH

18 : Câble de cuivre

19 : Filtre

20 : Piquet de terre

21 : Pompe à chaleur

22 : Pompe de filtration

23 : Event vers l'extérieur





3. COFFRET ELECTRONIQUE

3.1. Première mise en service

A la première mise sous tension du coffret électronique, effectuer la programmation ci-dessous.

Menus successifs	Réglages possibles	Navigation
Langues FRANCAIS	<ul style="list-style-type: none"> • Français • English • Deutsch • Español • Italiano • Nederlander • Portugué 	<p>Pour chaque paramètre, sélectionner une donnée avec les touches \uparrow \downarrow, puis valider avec la touche OK.</p>
Volume 50 m3	De 10 à 200 m ³ , par pas de 10.	
Date 01/01/01	Jour / Mois / Année	
Heure XX:XX	Heure / Minute	
Affichage En ligne	<ul style="list-style-type: none"> • En ligne • Tableau de bord 	

3.2. Clavier

TOUCHE DE COMMANDE (selon modèle)	FONCTION
 MENU	<ul style="list-style-type: none"> • Mise en marche du coffret électronique. → Quelques minutes après la mise en marche, la production démarre automatiquement (avec ou sans contrôle ORP). • Mise à l'arrêt du coffret électronique (faire un appui long). → A la mise à l'arrêt, l'écran et le voyant vert s'éteignent, le voyant rouge s'allume. → Si une alarme est déclenchée, appuyer préalablement sur  pour la mise à l'arrêt. • Accès aux menus.
BOOST	Mise en marche du mode Boost pour une durée de 24 heures.
T°C	<ul style="list-style-type: none"> • Affichage de la température de l'eau durant quelques secondes (uniquement si l'affichage par défaut est réglé en « Affichage en ligne »). • Accès direct au menu « Paramètres - Ajustage Temp. » (faire un appui long).
SALT	<ul style="list-style-type: none"> • Affichage du taux de sel durant quelques secondes (uniquement si l'affichage par défaut est réglé en « Affichage en ligne »). • Accès direct au menu « Paramètres - Ajustage Sel » (faire un appui long).
pH	→ Cette touche de commande est présente uniquement sur les modèles DUO et PRO . • Accès direct au menu « Régulation pH - Etalonnage » (faire un appui long).
	Sélection d'une valeur ou d'une donnée.
	<ul style="list-style-type: none"> • Annulation d'une saisie. • Retour au menu précédent. • Mise à l'arrêt du mode Boost.
OK	<ul style="list-style-type: none"> • Validation d'une saisie. • Entrée dans un menu. • Acquittement d'une alarme.

3.3. Voyants

Couleur	Etat	Signification
Vert	Allumé en continu	Production en marche
Rouge	Allumé en continu	Coffret électronique à l'arrêt, ou mode hivernage activé
	Clignotant	Alarme déclenchée

3.4. Ecran

- **Si affichage clignotant** : information en attente de validation, ou alarme déclenchée.
- **Si affichage figé** : information validée ou en lecture seule.

MODELE	AFFICHAGE PAR DEFAUT		SIGNIFICATION
	Réglage via le menu « Paramètres – Affichage »	Aperçu	
UNO	Affichage en ligne	PROD. XXX %	Consigne de production Le point juste après « PROD » s'affiche lorsque la production est en marche (témoin supplémentaire au voyant vert).
	Tableau de bord	XXX % XX.X g/L XX.X °C	Consigne de production Le point juste après « % » s'affiche lorsque la production est en marche (témoin supplémentaire au voyant vert). <hr/> Taux de sel <hr/> Température de l'eau
DUO PRO (1)	Affichage en ligne	PROD. XXX % PH X.X	Consigne de production Le point juste après « PROD » s'affiche lorsque la production est en marche (témoin supplémentaire au voyant vert). <hr/> Mesure du pH
	Tableau de bord	XXX % XX.X g/L PH X.X XX.X °C	Consigne de production Le point juste après « % » s'affiche lorsque la production est en marche (témoin supplémentaire au voyant vert). <hr/> Taux de sel <hr/> Mesure du pH Température de l'eau
PRO (2)	Affichage en ligne	ORP. XXX mV PH X.X	Mesure ORP Le point juste après « ORP » s'affiche lorsque la production est en marche (témoin supplémentaire au voyant vert). <hr/> Mesure du pH
	Tableau de bord	XXX mV. XX.X g/L PH X.X XX.X °C	Mesure ORP Le point juste après « mV » s'affiche lorsque la production est en marche (témoin supplémentaire au voyant vert). <hr/> Taux de sel <hr/> Mesure du pH Température de l'eau

(1) : Si mode de fonctionnement de l'électrolyseur réglé en "%".

(2) : Si mode de fonctionnement de l'électrolyseur réglé en "ORP".

3.5. Navigation dans les menus

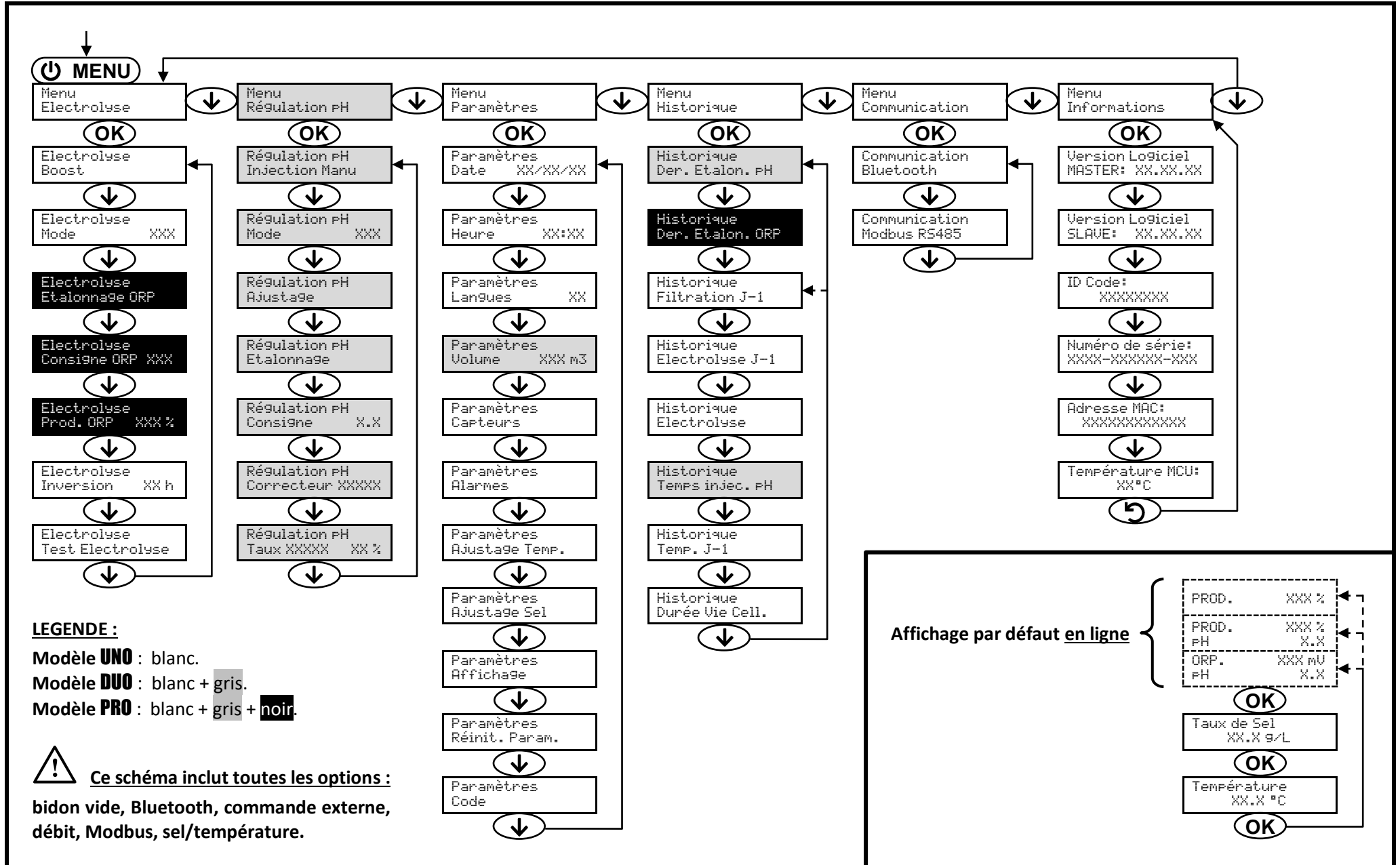

3.6. Fonctionnalités

3.6.1. Sélection de la langue d'affichage

Menu	Réglages possibles	Réglage par défaut
Paramètres Langues XX	<ul style="list-style-type: none"> • Français • English • Deutsch • Español • Italiano • Nederlander • Portuguais 	Français

3.6.2. Réglage de la date et de l'heure

Menu	Réglages possibles	Réglage par défaut
Paramètres Date XX/XX/XX	Jour / Mois / Année	01/01/01
Paramètres Heure XX:XX	Heure / Minute	aléatoire

3.6.3. Spécification du volume de la piscine

Menu	Réglages possibles	Réglage par défaut
Paramètres Volume XXX m ³	De 10 à 200 m ³ , par pas de 10.	50 m ³

3.6.4. Spécification du type de correcteur pH

Menu	Réglages possibles	Signification	Réglage par défaut
Régulation pH Correcteur XXXXX	Acide	pH-	Acide
	Base	pH+	

3.6.5. Spécification de la concentration du correcteur pH

Menu	Réglages possibles	Réglage par défaut
Régulation pH Taux XXXXX XX %	De 5 à 55 %, par pas de 1.	37 %

3.6.6. Paramétrage des capteurs

Menu	Capteur	Paramètre	Réglages possibles	Réglage par défaut
Paramètres Capteurs	Volet/Cmd ext	Mode	<ul style="list-style-type: none"> • Volet • OFF • Cmd ext 	Volet
		Type	<ul style="list-style-type: none"> • NO • NC 	NO
	Débit/Bidon pH	Mode	<ul style="list-style-type: none"> • Débit • OFF • Bidon pH 	OFF
		Type	<ul style="list-style-type: none"> • NO • NC 	NO
	Sel	-	<ul style="list-style-type: none"> • ON • OFF 	ON
	Température			

Cmd ext : commande externe.

Bidon pH : capteur de bidon vide.

ON : capteur activé.

OFF : capteur désactivé.

NO : contact normalement ouvert.

NC : contact normalement fermé.

Capteur activé	Configuration	Affichage spécifique	Production	Régulation du pH
Volet	Volet ouvert	-	Maintenue	Maintenue
	Volet fermé	Volet	Divisée par 5*	
Commande externe	Commande actionnée	-	Maintenue	
	Commande non actionnée	Ext	Stoppée	
Débit	Débit suffisant	-	Maintenue	Stoppée
	Débit nul	Alarme Débit	Stoppée	
Bidon vide	Bidon vide	Alarme Bidon pH vide	Maintenue	Maintenue
	Bidon non vide	-	Maintenue	
Sel	Taux de sel inférieur à 2,5 g/L (ou 1,5 g/L si équipement Low Salt)	Alarme Sel Faible	Stoppée	Maintenue
	Taux de sel égal ou supérieur à 2,5 g/L (ou 1,5 g/L si équipement Low Salt)	-	Maintenue	
Température	Température de l'eau inférieure à 15°C	Mode Hivernage	Stoppée	
	Température de l'eau égale ou supérieure à 15°C	-	Maintenue	

* Valeur modifiable sur le modèle **PRO**.

3.6.7. Ajustage de la mesure de la température de l'eau

→ Si le capteur température est désactivé, le menu ci-dessous n'apparaît pas.

Menu	Réglages possibles	Réglage par défaut
Paramètres Ajustage Temp.	De - à + 5°C par rapport à la mesure affichée, par pas de 0,5.	Mesure affichée

3.6.8. Ajustage de la mesure du taux de sel



Il est impératif de contrôler régulièrement le taux de sel dans le bassin et de le maintenir à la valeur recommandée durant toute la saison

→ Si le capteur sel est désactivé, le menu ci-dessous n'apparaît pas.

Menu	Réglages possibles	Réglage par défaut
Paramètres Ajustage Sel	De 1,5 à 8 g/L, par pas de 0,1.	Mesure affichée

3.6.9. Ajustage de la mesure du pH

Menu	Réglages possibles	Réglage par défaut
Régulation pH Ajustage	De 6,5 à 7,5, par pas de 0,1.	Mesure affichée

3.6.10. Réglage de la fréquence d'inversion du courant alimentant la cellule



L'inversion de courant a pour but de limiter le dépôt de calcaire sur la cellule. Il est impératif de régler correctement la durée d'inversion suivant le tableau ci-dessous, afin de maintenir le bon fonctionnement de la cellule à long terme.

Les valeurs dans le tableau ci-dessous sont données pour une eau équilibrée (pH à 7.2, TAC compris entre 80 et 120 mg/l et une température d'eau à 25°C). Le risque d'entartrage est augmenté pour des valeurs de pH hautes (>7.6), il est donc impératif de maintenir durant toute la saison :

- Le pH entre 7.2 et 7.4
- Un TAC entre 80 et 120 mg/l

Il est préconisé de contrôler régulièrement le niveau d'entartrage de la cellule et d'ajuster le réglage de la durée d'inversion. Si les dépôts apparaissent trop vite, il faut réduire la durée d'inversion, et l'augmenter dans le cas contraire.

Ne pas faire fonctionner l'électrolyseur avec une cellule entartrée, faire un nettoyage manuel de la cellule avant la remise en route de l'appareil et ajuster si nécessaire la durée d'inversion.

Le non-respect de ces préconisations peut exclure toute prise en charge sous garantie.

Dureté de l'eau (°f)	0 à 5	5 à 10	10 à 15	15 à 25	>25	> 35
Dureté de l'eau (mg/L)	0 à 50	50 à 100	100 à 150	150 à 250	>250	Abaisser le TH de l'eau
Durée d'inversion (h)	14	10	06	04	02	

Menu	Réglages possibles	Réglage par défaut
Electrolyse Inversion XX h	De 2 à 24 h, par pas de 1.	6 h

3.6.11. Sélection du mode de fonctionnement de l'électrolyseur

Menu	Réglages possibles (selon modèle)	Signification	Réglage par défaut
Electrolyse Mode XXX	%	Production constante, suivant la consigne de production.	<ul style="list-style-type: none"> • Pour modèles UNO et DUO : %. • Pour modèle PRO : ORP.
	ORP	Contrôle de la production avec sonde ORP, suivant la consigne ORP et la consigne de production ORP.	
	OFF	Mise hors service de l'électrolyseur.	

→ Le mode de fonctionnement sélectionné est visualisable à l'affichage initial (« PROD » en %, ou « ORP » en mV).

3.6.12. Réglage de la consigne de production

Mode de fonctionnement de l'électrolyseur	Menu	Instructions spécifiques	Réglages possibles	Réglage par défaut
%	<i>Affichage par défaut</i>	Sélectionner directement une valeur avec les touches ↑ ↓ (pas de validation requise).	<ul style="list-style-type: none"> • De 10 à 100 %, par pas de 1. • 10 % ou OFF (selon le mode de fonctionnement de l'électrolyseur). 	100 %
ORP	Electrolyse Prod. ORP XXX %	-		

3.6.13. Réglage de la consigne pH

Menu	Réglages possibles	Réglage par défaut
Régulation pH Consigne X.X	De 6,8 à 7,6, par pas de 0,1.	7,2

3.6.14. Réglage de la consigne ORP

Menu	Réglages possibles	Réglage par défaut
Electrolyse Consigne ORP XXX	De 200 à 900 mV, par pas de 10.	670 mV

3.6.15. Mode Boost

Le mode Boost :

- règle la consigne de production jusqu'à 125 %, pour une durée déterminée.
- peut être stoppé manuellement à tout moment.
- permet de répondre à un besoin de chlore.



Le mode Boost ne peut se substituer à un traitement choc classique dans le cas d'une eau impropre à la baignade.

- Si le mode Boost est relancé manuellement alors que celui-ci est déjà en marche, le mode Boost se réinitialise pour la durée affichée.
- Il est impossible de mettre en marche le mode Boost si une alarme est déclenchée. Après avoir remédié et acquitté cette alarme, patienter quelques instants afin de pouvoir mettre en marche le mode Boost.
- Lorsque le mode Boost est terminé ou stoppé manuellement, la production se poursuit automatiquement suivant la consigne initiale.
- Le mode Boost se poursuit après une mise hors tension du coffret électronique.

Fonctionnement avec un capteur volet :

- Il est impossible de mettre en marche le mode Boost lorsque le volet est fermé.
- Si le volet se ferme pendant que le mode Boost est en marche, le mode Boost est stoppé automatiquement.

Menu	Réglages possibles	Réglage par défaut	Mise en marche	Témoin de marche (variantes d'affichage spécifique)	Mise à l'arrêt
Electrolyse Boost	<ul style="list-style-type: none"> • 12 h • 24 h 	24 h	Automatique dès que le réglage de la durée est validé.	Bo 12 h Bo 24 h Boost 12 h Boost 24 h	Appuyer sur 

3.6.16. Etalonnage des sondes : informations préalables importantes

→ La sonde pH fournie d'origine est déjà étalonnée. Il n'est donc pas nécessaire d'effectuer un étalonnage de la sonde pH lors de la première mise en service de l'équipement.



Cependant, il est impératif d'effectuer un étalonnage des sondes pH et ORP à chaque début de saison lors de la remise en service, et après chaque remplacement de sonde.

3.6.17. Etalonnage de la sonde pH

- 1) Ouvrir les solutions étalon pH 7 et pH 10 (n'utiliser que des solutions étalon à usage unique).
- 2) Mettre à l'arrêt la filtration (et donc le coffret électronique).
- 3) Si la sonde est déjà installée :
 - a) Extraire la sonde du porte-sonde, sans la débrancher.
 - b) Retirer l'écrou du porte-sonde et le remplacer par le bouchon fourni.Si la sonde n'est pas encore installée :
 Raccorder la sonde au coffret électronique.
- 4) Mettre en marche le coffret électronique.
- 5) Aller au menu « Régulation pH - Etalonnage ».
- 6) Effectuer la navigation avec les instructions ci-dessous :

Régulation pH
Etalonnage

OK

Etalonnage pH
Solution 7.0

→ Insérer la sonde dans la solution pH 7, puis patienter quelques minutes.

OK

Etalonnage pH
En cours

→ Ne pas toucher la sonde.

(Patienter quelques instants)

Etalonnage pH
Solution 10.0

→ a) Rincer la sonde à l'eau courante, puis l'égoutter sans l'essuyer.
 b) Insérer la sonde dans la solution pH 10, puis patienter quelques minutes.

OK

Etalonnage pH
En cours

→ Ne pas toucher la sonde.

(Patienter quelques instants)

Etalonnage pH
Réussi

→ a) Rincer la sonde à l'eau courante, puis l'égoutter sans l'essuyer.
 b) Installer la sonde dans le porte-sonde.

ou

Etalonnage pH
Echoué

→ Effectuer une nouvelle fois la navigation avec les instructions ci-dessus, plusieurs fois si nécessaire. Si l'étalonnage échoue toujours, remplacer la sonde puis effectuer de nouveau un étalonnage.

3.6.18. Etalonnage de la sonde ORP

- 1) Ouvrir la solution étalon ORP 475 mV.
- 2) Mettre à l'arrêt la filtration (et donc le coffret électronique).
- 3) Si la sonde est déjà installée :
 - a) Extraire la sonde du porte-sonde, sans la débrancher.
 - b) Retirer l'écrou du porte-sonde et le remplacer par le bouchon fourni.

Si la sonde n'est pas encore installée :

Raccorder la sonde au coffret électronique.

- 4) Mettre en marche le coffret électronique.
- 5) Aller au menu « Electrolyse – Etalonnage ORP ».
- 6) Effectuer la navigation avec les instructions ci-dessous :

Electrolyse
Etalonnage ORP

OK

Etalonnage ORP
Solution 475 mV

→ Insérer la sonde dans la solution d'étalonnage ORP, puis patienter quelques minutes.

OK

Etalonnage ORP
En cours

→ Ne pas toucher la sonde.

(Patienter quelques instants)

Etalonnage ORP
Réussi

→ a) Rincer la sonde à l'eau courante, puis l'égoutter sans l'essuyer.
b) Installer la sonde dans le porte-sonde.

ou

Etalonnage ORP
Echoué

→ Effectuer une nouvelle fois la navigation avec les instructions ci-dessus, plusieurs fois si nécessaire. Si l'étalonnage échoue toujours, remplacer la sonde puis effectuer de nouveau un étalonnage.

3.6.19. Activation/désactivation de la régulation pH

Menu	Réglages possibles	Réglage par défaut
Régulation pH Mode XXX	<ul style="list-style-type: none"> • ON • OFF 	ON

3.6.20. Injection manuelle

Menu	Fonctions	Réglages possibles	Réglage par défaut	Instructions
Régulation pH Injection Manu	<ul style="list-style-type: none"> • Amorçage de la pompe péristaltique et remplissage des tuyaux semi-rigides. • Injection de correcteur pH. • Moyen de vérification du bon fonctionnement de la pompe péristaltique. 	De 30 s à 10 mn, par pas de 30 s.	1 mn	<ul style="list-style-type: none"> • <u>Pour lancer une injection :</u> Valider le réglage de la durée. (La pompe péristaltique tourne, et un décompte temporel s'affiche en temps réel.) • <u>Pour faire une pause, et pour relancer l'injection :</u> Appuyer sur OK. • <u>Pour stopper l'injection :</u> Appuyer sur ↺.

3.6.21. Communication Bluetooth

Bande de fréquence Bluetooth de **2402MHz à 2480Mhz.**

Menu	Paramètre	Fonction	Réglages possibles	Réglage par défaut
Communication Bluetooth	Mode	Activation/désactivation de la communication Bluetooth.	<ul style="list-style-type: none"> • ON • OFF 	ON
	Appairage	<ul style="list-style-type: none"> • Détection des appareils connectables à proximité du coffret électronique (sous 60 secondes). • Mise en réseau du coffret électronique et des appareils connectés. 		-
	Reset	Suppression du réseau reliant le coffret électronique aux appareils connectés.		

→ Lors d'une mise à jour du logiciel du coffret électronique effectuée en Bluetooth, les 2 voyants (rouge et vert) clignotent alternativement.

3.6.22. Test électrolyse

→ Ce test est destiné aux professionnels, pour des opérations de maintenance de l'équipement.

Menu	Navigation
Electrolyse Test Electrolyse	<div style="border: 1px solid black; padding: 5px; margin-bottom: 5px;">Electrolyse Test Electrolyse</div> <div style="text-align: center; margin-bottom: 5px;">OK</div> <div style="border: 1px solid black; padding: 5px; margin-bottom: 5px;">Test Electrolyse En cours XXX s → Décompte temporel en temps réel</div> <p><i>(Patienter quelques instants)</i></p> <div style="border: 1px dashed black; padding: 5px; margin-bottom: 5px;">Test Electrolyse Réussi</div> <p style="text-align: center;">ou</p> <div style="border: 1px dashed black; padding: 5px; margin-bottom: 5px;">Test Electrolyse Pb Coffret</div> <p style="text-align: center;">ou</p> <div style="border: 1px dashed black; padding: 5px; margin-bottom: 5px;">Test Electrolyse Pb Cellule</div> <div style="text-align: center; margin-bottom: 5px;">OK → <u>Faire un appui long.</u></div> <div style="border: 1px solid black; padding: 5px; margin-bottom: 5px;">Résultats Test I+ = XX.X U+ = XX.X</div> <div style="text-align: center; margin-bottom: 5px;">↓</div> <div style="border: 1px solid black; padding: 5px;">Résultats Test I- = XX.X U- = XX.X</div> <div style="margin-left: 200px;">} Intensités et tensions alimentant la cellule, sur chaque sens d'inversion de polarité (valeurs purement indicatives).</div>

3.6.23. Réinitialisation des paramètres

Menu	Mise en garde importante
Paramètres Réinit. Param.	 La réinitialisation des paramètres annule tous les réglages effectués (configuration d'usine).

3.7. Sécurités

3.7.1. Mode hibernage

- **Le mode hibernage :**
 - est activé par défaut.
 - se met en marche automatiquement dès que la température de l'eau est inférieure à 15°C.
- **Lorsque le mode hibernage est en marche :**
 - Le message « Info Hibernage » s'affiche.
 - La production est stoppée.
 - La régulation du pH est maintenue si celle-ci est activée.
- **Pour mettre à l'arrêt le mode hibernage :** appuyer sur **OK**.
- **Pour désactiver le mode hibernage :** aller dans le menu « Paramètres - Alarmes », « Alarmes - Hibernage ».

3.7.2. Alarmes

- **Toutes les alarmes sont activées par défaut.**
- **Toute alarme qui se déclenche s'affiche instantanément à l'écran.**
- **Pour acquitter une alarme :** appuyer sur la touche **OK** ou  (appui court ou long, selon l'alarme).

MESSAGE AFFICHE / DEFAUT DETECTE	ACTION AUTOMATIQUE IMMEDIATE		CAUSE	VERIFICATIONS ET REMEDES	POSSIBILITE DE DESACTIVATION VIA LE MENU « Paramètres - Alarmes »
	Arrêt de la production	Arrêt de la régulation du pH			
Alarme Bidon pH vide	Non	Oui	Bidon de correcteur pH vide.	Remplacer le bidon de correcteur pH.	Oui
Alarme Courant Cel.	Oui	Non	Problème de cellule.	<ul style="list-style-type: none"> • Vérifier que la cellule n'est pas entartrée. • Contrôler et ajuster si nécessaire la fréquence d'inversion du courant alimentant la cellule (menu « Electrolyse - Inversion »). • Vérifier que les connexions électriques aux bornes de la cellule sont suffisamment serrées et non oxydées. • Vérifier que le câble d'alimentation de la cellule est en bon état. • Vérifier que le connecteur du câble d'alimentation de la cellule est raccordé au coffret électronique. • En dernier recours, remplacer la cellule. 	Non

MESSAGE AFFICHE / DEFAUT DETECTE	ACTION AUTOMATIQUE IMMEDIATE		CAUSE	VERIFICATIONS ET REMEDES	POSSIBILITE DE DESACTIVATION VIA LE MENU « Paramètres - Alarmes »
	Arrêt de la production	Arrêt de la régulation du pH			
Alarme Débit	Oui	Oui	Débit d'eau insuffisant dans le circuit de filtration.	<p>Vérifier que :</p> <ul style="list-style-type: none"> le capteur débit est raccordé au coffret électronique. le capteur débit est activé (menu « Paramètres - Capteurs »). les vannes du circuit de filtration sont ouvertes. la pompe de filtration fonctionne correctement. le circuit de filtration n'est pas bouché. le niveau d'eau dans la piscine est suffisant. 	Non
Alarme Défaut com.	Oui	Non	Perte de communication entre la carte de commande et la carte de puissance du coffret électronique.	Contacter un professionnel.	Non
Info Etalonnage pH	Non	Non	Etalonnage de la sonde pH incorrect.	Effectuer un étalonnage de la sonde pH.	Oui
Alarme Injection pH	Non	Oui	Succession de 5 tentatives de correction du pH infructueuses.	<ul style="list-style-type: none"> Vérifier que le bidon de correcteur pH n'est pas vide. Effectuer une injection manuelle (menu « Régulation pH - Injection Manu »). Vérifier l'état du filtre lesteur et du raccord d'injection. Vérifier les réglages dans les menus « Régulation pH - Consigne », « Régulation pH - Correcteur » et « Paramètres - Volume ». Effectuer un étalonnage de la sonde pH. 	Oui
Alarme Manque eau	Oui	Oui	Quantité d'eau insuffisante dans le circuit de filtration.	Vérifier que la pompe de filtration tourne correctement.	Oui
Alarme Régulation ORP	Oui	Non	Mesure ORP hors tolérance durant 48 heures (dépassement de \pm 400 mV par rapport à la consigne ORP).	<ul style="list-style-type: none"> Effectuer un « Test Electrolyse ». Effectuer un étalonnage de la sonde ORP. Aller dans le menu « Electrolyse - Prod. ORP » et vérifier que la consigne de production est à 100 %. 	Oui

MESSAGE AFFICHE / DEFAUT DETECTE	ACTION AUTOMATIQUE IMMEDIATE		CAUSE	VERIFICATIONS ET REMEDES	POSSIBILITE DE DESACTIVATION VIA LE MENU « Paramètres - Alarmes »
	Arrêt de la production	Arrêt de la régulation du pH			
Alarme Sel Faible	Oui	Non	Taux de sel inférieur à 2,5 g/L (ou 1,5 g/L si équipement Low Salt).	<ul style="list-style-type: none"> • Contrôler le taux de sel dans la piscine avec une trousse d'analyse récente. • Faire un appoint de sel si nécessaire, de manière à obtenir un taux de sel de 5 kg/m³ (ou 2,5 kg/m³ si équipement Low Salt). 	Oui
			Quantité insuffisante d'eau dans le circuit de filtration.	<ul style="list-style-type: none"> • Vérifier que la canalisation au niveau du capteur sel est totalement remplie d'eau. • Faire un appoint d'eau dans la piscine si nécessaire. 	

3.7.3. Précautions importantes concernant la pompe péristaltique

Lorsque l'un des 2 messages ci-dessous s'affiche, la pompe péristaltique tourne.

Injection Manu
XX:XX → Décompte temporel en temps réel

ou

Injection PH
En cours



Dans ce cas, ne retirer en aucun cas la face avant du coffret électronique.

→ **En cas de doute sur le bon fonctionnement de la pompe péristaltique :**

- 1) Mettre à l'arrêt le coffret électronique.
- 2) Retirer la face avant du coffret électronique.
- 3) Retirer le tuyau interne à la pompe péristaltique.
- 4) Effectuer une injection manuelle à vide.

3.8. Informations complémentaires

Menu	Signification
Version Logiciel MASTER: XX.XX.XX	Programme de la carte de commande
Version Logiciel SLAVE: XX.XX.XX	Programme de la carte de puissance
ID Code: XXXXXXXX	Code de configuration
Numéro de série: XXXX-XXXXXX-XXX	Numéro de série
Adresse MAC: XXXXXXXXXXXX	Adresse MAC pour connexion Bluetooth
Température MCU: XX°C	Température interne au coffret électronique

4. GARANTIE

Avant tout contact avec votre revendeur, merci de bien vouloir vous munir :

- de votre facture d'achat.
- du n° de série du coffret électronique.
- de la date d'installation de l'équipement.
- des paramètres de votre piscine (salinité, pH, taux de chlore, température d'eau, taux de stabilisant, volume de la piscine, temps de filtration journalier, etc.).

Nous avons apporté tous nos soins et notre expérience technique à la réalisation de cet équipement. Il a fait l'objet de contrôles qualité. Si malgré toute l'attention et le savoir-faire apportés à sa fabrication, vous aviez à mettre en jeu notre garantie, celle-ci ne s'appliquerait qu'au remplacement gratuit des pièces défectueuses de cet équipement (port aller/retour exclu).

Durée de la garantie (date de facture faisant foi)

Coffret électronique : 2 ans.

Cellule : - 1 an minimum hors Union Européenne (*hors extension de garantie*).

- 2 ans minimum Union Européenne (*hors extension de garantie*).

Sondes : selon modèle.

Réparations et pièces détachées : 3 mois.

Les durées indiquées ci-dessus correspondent à des garanties standard. Toutefois, celles-ci peuvent varier selon le pays d'installation et le circuit de distribution.

Objet de la garantie

La garantie s'applique sur toutes les pièces à l'exception des pièces d'usure qui doivent être remplacées régulièrement.

L'équipement est garanti contre tout défaut de fabrication dans le cadre strict d'une utilisation normale.

Ne jamais utiliser d'acide chlorhydrique, son utilisation peut entraîner la détérioration irréversible de l'appareil et l'annulation de la garantie. Utiliser exclusivement un produit correcteur pH composé d'acide sulfurique ou basique recommandé par votre professionnel. Veuillez noter que l'utilisation d'un correcteur pH Multi acides oblige à une maintenance renforcée et son usage peut aussi entraîner l'usure prématurée du circuit pH et l'annulation de la garantie. Vous référez à la fiche de données de sécurité du produit.

S.A.V.

Toutes les réparations s'effectuent en atelier.

Les frais de transport aller et retour sont à la charge de l'utilisateur.

L'immobilisation et la privation de jouissance d'un appareil en cas de réparation éventuelle ne sauraient donner lieu à des indemnités.

Dans tous les cas, le matériel voyage toujours aux risques et périls de l'utilisateur. Il appartient à celui-ci avant d'en prendre livraison, de vérifier qu'il est en parfait état et le cas échéant d'émettre des réserves sur le bordereau de transport du transporteur. Confirmer auprès du transporteur dans les 72 h par lettre recommandée avec accusé réception.

Un remplacement sous garantie ne saurait en aucun cas prolonger la durée de garantie initiale.

Limite d'application de la garantie

Dans le but d'améliorer la qualité de ses produits, le fabricant se réserve le droit de modifier, à tout moment et sans préavis, les caractéristiques de ses fabrications.

La présente documentation n'est fournie qu'à titre d'information et n'a aucune implication contractuelle vis-à-vis des tiers.

La garantie du constructeur, qui couvre les défauts de fabrication, ne doit pas être confondue avec les opérations décrites dans la présente documentation.

L'installation, la maintenance et, de manière plus générale, toute intervention concernant les produits du fabricant, doivent être réalisées exclusivement par des professionnels. Ces interventions devront par ailleurs être réalisées conformément aux normes en vigueur dans le pays d'installation au jour de l'installation. L'utilisation d'une pièce autre que celle d'origine, annule ipso facto la garantie sur l'ensemble de l'équipement.

Sont exclus de la garantie :

- Les équipements et la main d'œuvre fournis par un tiers lors de l'installation du matériel.

- Les dommages causés par une installation non-conforme.

- Les problèmes causés par une altération, un accident, un traitement abusif, la négligence du professionnel ou de l'utilisateur final, les réparations non autorisées, l'incendie, l'inondation, la foudre, le gel, un conflit armé ou tout autre cas de force majeure.

Aucun matériel endommagé suite au non-respect des consignes de sécurité, d'installation, d'utilisation et d'entretien énoncées dans la présente documentation ne sera pris en charge au titre de la garantie.

Tous les ans, nous apportons des améliorations à nos produits et logiciels. Ces nouvelles versions sont compatibles avec les modèles précédents. Les nouvelles versions de matériels et de logiciels ne peuvent être ajoutées aux modèles antérieurs dans le cadre de la garantie.

Mise en œuvre de la garantie

Pour plus d'informations sur la présente garantie, appelez votre professionnel ou notre Service Après-Vente. Toute demande devra être accompagnée d'une copie de la facture d'achat.

Lois et litiges

La présente garantie est soumise à la loi française et à toutes directives européennes ou traités internationaux, en vigueur au moment de la réclamation, applicables en France. En cas de litige sur son interprétation ou son exécution, il est fait attribution de compétence au seul TGI de Montpellier (France).

1. FUNCTIONS OF THE EQUIPMENT	2
2. INSTALLATION DIAGRAM	3
3. ELECTRONICS CABINET	4
3.1. First commissioning	4
3.2. Keypad	4
3.3. LEDs.....	5
3.4. Screen	5
3.5. Menu navigation.....	6
3.6. Features	7
3.6.1. Selecting the display language	7
3.6.2. Setting the date and time	7
3.6.3. Specification of the volume of the pool	7
3.6.4. Specification of the pH corrector type	7
3.6.5. Specification of the concentration of the pH corrector	7
3.6.6. Sensor settings	8
3.6.7. Calibration of the water temperature measurement	9
3.6.8. Calibration of the salt rate measurement	9
3.6.9. Calibration of the pH measurement.....	9
3.6.10. Setting the inversion frequency of the current supplying the cell	9
3.6.11. Selecting the chlorinator operating mode	10
3.6.12. Setting the production setpoint	10
3.6.13. Setting the pH setpoint.....	10
3.6.14. Setting the ORP setpoint.....	10
3.6.15. Boost mode	10
3.6.16. Calibrating the probes : important advance information	11
3.6.17. Calibrating the pH probe	11
3.6.18. Calibrating the ORP probe	12
3.6.19. Activation/deactivation of pH regulation	12
3.6.20. Manual injection	12
3.6.21. Bluetooth communication	13
3.6.22. Chlorination test.....	13
3.6.23. Settings reset	13
3.7. Safety	14
3.7.1. Wintering mode	14
3.7.2. Alarms.....	14
3.7.3. Important precautions regarding the peristaltic pump.....	16
3.8. Further information	16
4. GUARANTEE	17

1. FUNCTIONS OF THE EQUIPMENT

Model	Chlorine production by electrolysis	pH regulation	Inspection of chlorine production using the ORP probe
UNO	✓		
DUO	✓	✓	
PRO	✓	✓	✓

2. INSTALLATION DIAGRAM



- The electrical connections at cell-level must not point upwards, to avoid any deposits of water or humidity on them.
- The pH corrector container must be kept 2 metres away from any electrical device or any other chemicals. In order for acid fumes to be expelled outside the pool house, a venting system must be placed on the pH corrector's hermetic cap. Failure to follow these instructions may lead to abnormal oxidation of metal parts, possibly resulting in complete device failure. Personal protective equipment (glasses with side protection, suitable gloves, refer to the product's safety data sheet) must be worn whenever handling the pH corrector or the injection circuit.
- Never use hydrochloric acid, as this may lead to irreversible damage to the device and void the warranty. Only use a sulphuric acid- or alkali-based pH corrector product recommended by your professional dealer. Please note that use of a multi-acid pH corrector requires increased maintenance, and its use may also lead to premature wear of the pH circuit and void the warranty. Refer to the product's safety data sheet.

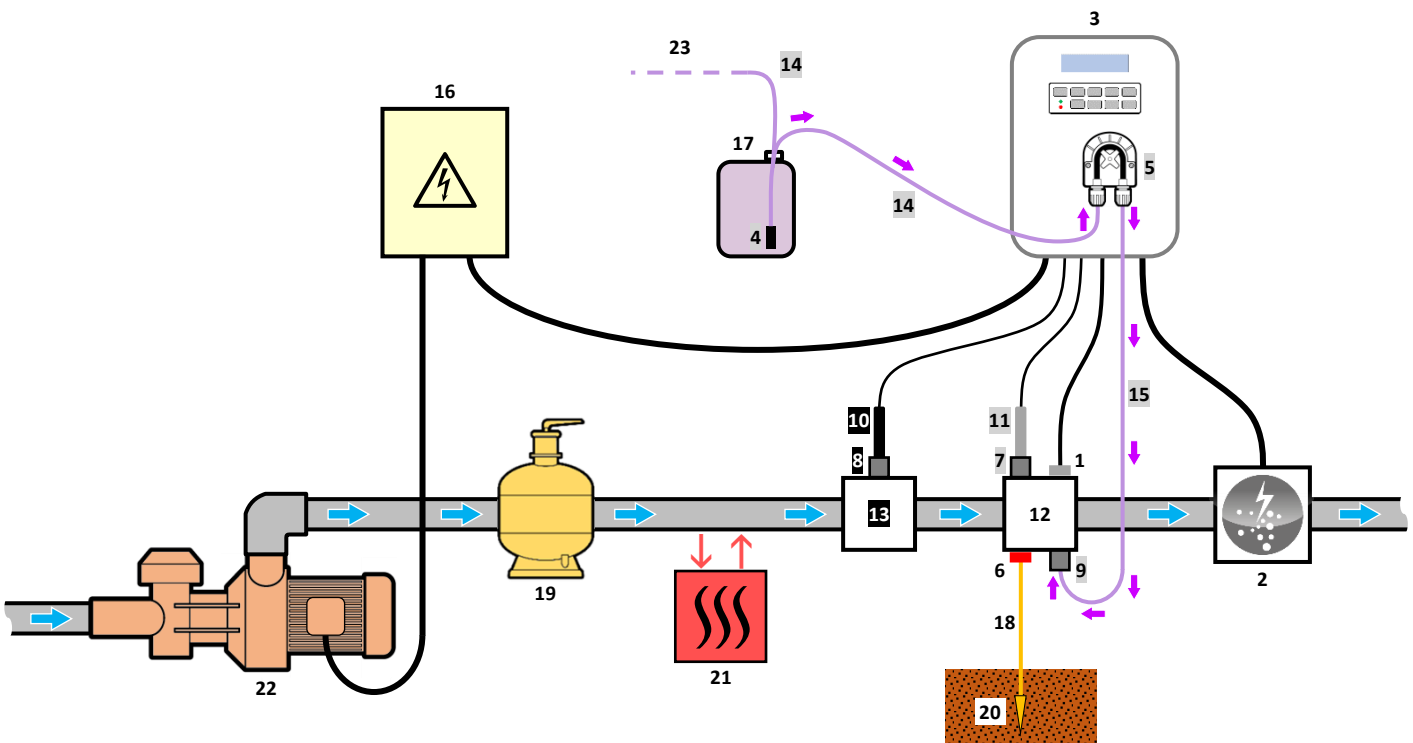

KEY :

UNO model : white.

DUO model : white + grey.

PRO model : white + grey + black.

1 : Salt / temperature / low water sensor (optional)

2 : Cell

3 : Electronics unit

4 : Filter with ballast

5 : Peristaltic pump

6 : Pool Ground (optional)

7, 8 : Probe holder

9 : Injection connector

10 : ORP probe

11 : pH probe

12, 13 : Bracket

14, 15 : Semi-flexible tubing

ELEMENTS NOT SUPPLIED :

16 : Electrical power supply

17 : pH corrector container

18 : Copper cable

19 : Filter

20 : Ground rod

21 : Heat pump

22 : Filtration pump

23 : Venting system





3. ELECTRONICS UNIT

3.1. First commissioning

When switching on the electronics unit for the first time, carry out the following programming.

Successive menus	Possible settings	Navigation
Langues FRANCAIS	<ul style="list-style-type: none"> • Français • English • Deutsch • Español • Italiano • Nederlander • Português 	For each parameter, select a data item with the ↑ ↓ buttons, then confirm with the OK button.
Volume 50 m ³	From 10 to 200 m ³ , in increments of 10.	
Date 01/01/01	Day / Month / Year	
Time XX:XX	Hour / Minute	
Display In line	<ul style="list-style-type: none"> • In line • Dashboard 	

3.2. Keypad

COMMAND KEY (depending on model)	FUNCTION
 MENU	<ul style="list-style-type: none"> • Switching on the electronics unit. → A few minutes after switching on, production starts automatically (with or without ORP check). • Switching off the electronics unit (<i>press and hold</i>). → When switching off, the screen and the green LED turn off while the red LED comes on. → If an alarm has been activated, press first on  to switch off. • Access the menus.
BOOST	Boost mode starts for 24 hours.
T°C	<ul style="list-style-type: none"> • Water temperature display for a few seconds (only if the default display is set to « In line display »). • Direct access to the « Parameters - Temp. Adjust » menu (<i>press and hold</i>).
SALT	<ul style="list-style-type: none"> • Salt level display for a few seconds (only if the default display is set to « In line display »). • Direct access to the « Parameters - Salt Adjust » menu (<i>press and hold</i>).
pH	→ This command key is only present on the DUO and PRO models. <ul style="list-style-type: none"> • Direct access to the « pH Regulation - Calibration » menu (<i>press and hold</i>).
	Selecting a value or data element.
	<ul style="list-style-type: none"> • Cancellation of an entry • Back to previous menu. • Stopping Boost mode.
OK	
	<ul style="list-style-type: none"> • Command confirmation. • Entering a menu. • Dismissing an alarm.

3.3. LEDs

Colour	Status	Meaning
Green	Continuously on	Production in progress
Red	Continuously on	Electronics unit powered off, or wintering mode activated
	Flashing	Alarm activated

3.4. Screen

- **If display flashing :** information awaiting confirmation, or alarm activated.
- **If display solid :** confirmed or read-only information.

MODEL	DEFAULT DISPLAY		MEANING
	Setting via the « Parameters – Display » menu	Overview	
UNO	In line display	PROD. XXX %	Production setpoint The point just after « PROD » appears when production is running (additional indicator on the green LED).
	Dashboard	XXX % XX.X g/L XX.X °C	Production setpoint The point just after « % » appears when production is running (additional indicator on the green LED). <hr/> Salt levels <hr/> Water temperature
DUO PRO (1)	In line display	PROD. XXX % pH X.X	Production setpoint The point just after « PROD » appears when production is running (additional indicator on the green LED). <hr/> Measuring the pH
	Dashboard	XXX % XX.X g/L pH X.X XX.X °C	Production setpoint The point just after « % » appears when production is running (additional indicator on the green LED). <hr/> Salt levels <hr/> Measuring the pH Water temperature
PRO (2)	In line display	ORP. XXX mV pH X.X	ORP measurement The point just after « ORP » appears when production is running (additional indicator on the green LED). <hr/> Measuring the pH
	Dashboard	XXX mV. XX.X g/L pH X.X XX.X °C	ORP measurement The point just after « mV » appears when production is running (additional indicator on the green LED). <hr/> Salt levels <hr/> Measuring the pH Water temperature

(1): If the chlorinator operating mode is set to "%".

(2): If the chlorinator operating mode is set to "ORP".

3.5. Menu navigation

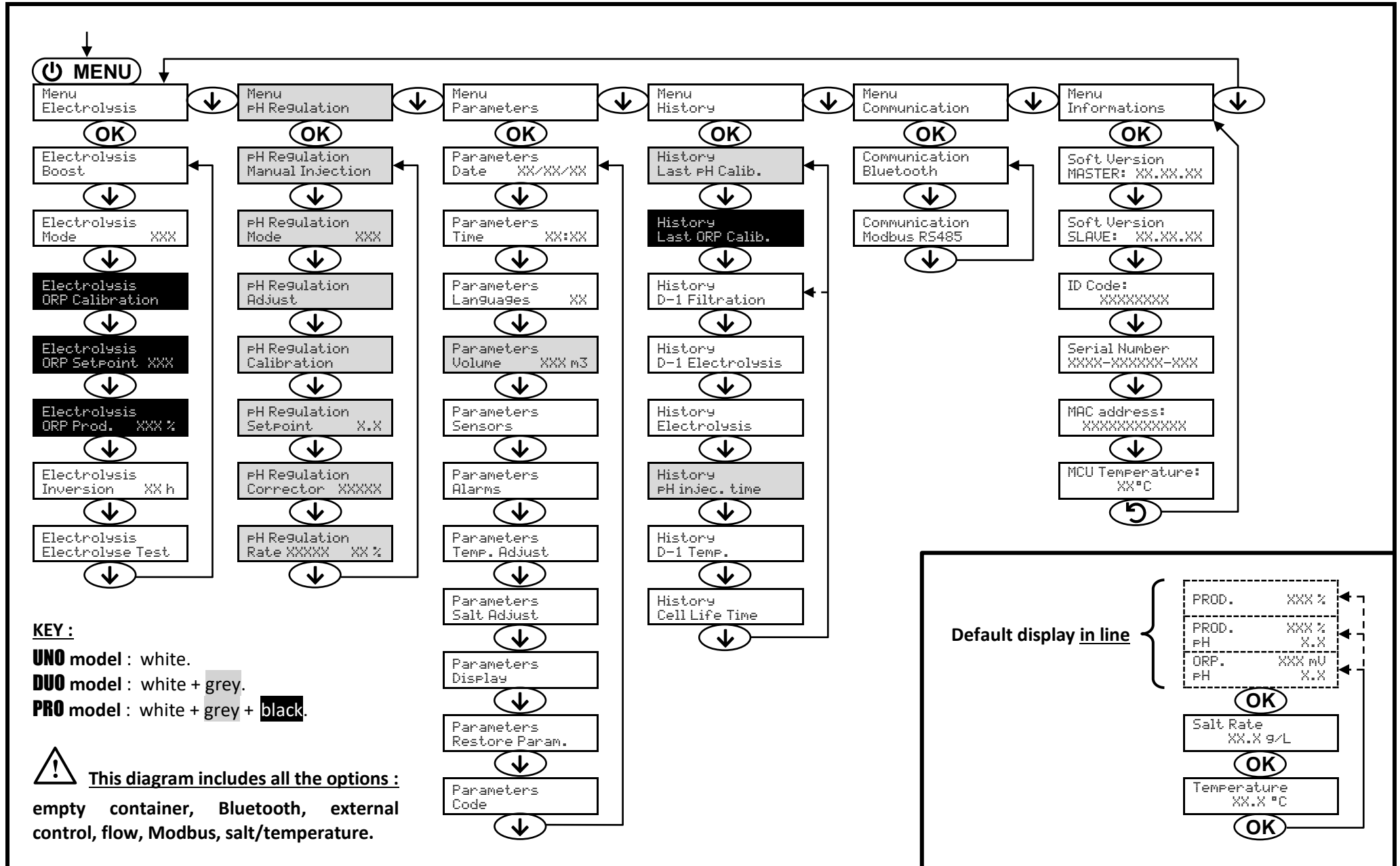

3.6. Features

3.6.1. Selecting the display language

Menu	Possible settings	Default setting
Parameters Languages XX	<ul style="list-style-type: none"> • Français • English • Deutsch • Español • Italiano • Nederlander • Português 	Français

3.6.2. Setting the date and time

Menu	Possible settings	Default setting
Parameters Date XX/XX/XX	Day / Month / Year	01/01/01
Parameters Time XX:XX	Hour / Minute	<i>random</i>

3.6.3. Specification of the volume of the pool

Menu	Possible settings	Default setting
Parameters Volume XXX m ³	From 10 to 200 m ³ , in increments of 10.	50 m ³

3.6.4. Specification of the pH corrector type

Menu	Possible settings	Meaning	Default setting
pH Regulation Corrector XXXX	Acid	pH-	Acid
	Base	pH+	

3.6.5. Specification of the concentration of the pH corrector

Menu	Possible settings	Default setting
pH Regulation Rate XXXX XX %	From 5 to 55 %, in increments of 1.	37 %

3.6.6. Sensor settings

Menu	Sensor	Setting	Possible settings	Default setting
Parameters Sensors	Cover/Ext cmd	Mode	<ul style="list-style-type: none"> • Cover • OFF • Ext cmd 	Cover
		Type	<ul style="list-style-type: none"> • NO • NC 	NO
	Flow/pH Can	Mode	<ul style="list-style-type: none"> • Flow • OFF • pH Can 	OFF
		Type	<ul style="list-style-type: none"> • NO • NC 	NO
	Salt	-	<ul style="list-style-type: none"> • ON • OFF 	ON
	Temperature			

Ext cmd : external command.

pH Can : empty container sensor.

ON : sensor activated.

OFF : sensor disabled.

NO : switch normally open.

NC : switch normally closed.

Sensor activated	Configuration	Specific display	Production	pH regulation
Cover	Open cover	-	Maintained	Maintained
	Closed cover	Cover	Divided by 5*	
External command	Command activated	-	Maintained	
	Command not activated	Ext	Stopped	
Flow	Sufficient flow	-	Maintained	Stopped
	Zero flow	Alarm Flow	Stopped	
Empty container	Empty container	Alarm pH Can empty	Maintained	Maintained
	Container not empty	-	Maintained	
Salt	Salt level less than 2.5 g/L (or 1.5 g/L if Low Salt equipment)	Alarm Low Salt	Stopped	Maintained
	Salt level equal to or greater than 2.5 g/L (or 1.5 g/L if Low Salt equipment)	-	Maintained	
Temperature	Water temperature below 15°C	Low Temp Mode	Stopped	
	Water temperature equal to or higher than 15°C	-	Maintained	

* Modifiable value on the **PRO** model.

3.6.7. Calibration of the water temperature measurement

→ If the temperature sensor is disabled, the menu below does not appear.

Menu	Possible settings	Default setting
Parameters Temp. Adjust	From - to + 5°C compared to the measurement displayed, in increments of 0.5.	Measurement displayed

3.6.8. Calibration of the salt rate measurement



It is essential to regularly check the salt level in the pool and maintain it at the recommended value throughout the season

→ If the salt sensor is disabled, the menu below does not appear.

Menu	Possible settings	Default setting
Parameters Salt Adjust	From 1.5 to 8 g/L, in increments of 0.1.	Measurement displayed

3.6.9. Calibration of the pH measurement

Menu	Possible settings	Default setting
pH Regulation Adjust	From 6.5 to 7.5, in increments of 0.1.	Measurement displayed

3.6.10. Setting the inversion frequency of the current supplying the cell



The current inversion aims to limit the buildup of limescale on the cell. It is essential to correctly adjust the inversion duration according to the table below to ensure the long-term proper functioning of the cell.

The values in the table below are provided for balanced water (pH at 7.2, TAC between 80 and 120 mg/l, and water temperature at 25°C). The risk of scaling increases with high pH values (>7.6), so it is essential to maintain the following throughout the season:

- pH between 7.2 and 7.4
- TAC between 80 and 120 mg/l

It is recommended to regularly check the scaling level of the cell and adjust the inversion duration setting. If deposits form too quickly, the inversion duration should be reduced, and increased if the opposite occurs.

Do not operate the electrolyzer with a scaled cell. Perform a manual cleaning of the cell before restarting the device and adjust the inversion duration if necessary.

Failure to follow these recommendations may void any warranty coverage.

Water hardness (°f)	0 à 5	5 à 10	10 à 15	15 à 25	>25	> 35
Water hardness (mg/L)	0 à 50	50 à 100	100 à 150	150 à 250	>250	Lower the water hardness (TH)
Inversion duration (h)	14	10	06	04	02	

Menu	Possible settings	Default setting
Electrolysis Inversion XX h	From 2 to 24 h, in increments of 1.	6 h

3.6.11. Selecting the chlorinator operating mode

Menu	Possible settings (depending on model)	Meaning	Default setting
Electrolysis Mode XXX	%	Continual production, following the production setpoint.	<ul style="list-style-type: none"> • For UNO and DUO models : %. • For PRO model : ORP.
	ORP	Inspection of production using the ORP probe, according to the ORP setpoint and the ORP production setpoint.	
	OFF	Deactivation of the chlorinator cell.	

→ The choice of operating mode can be seen on the initial display (« PROD » as a %, or « ORP » in mV).

3.6.12. Setting the production setpoint

Chlorinator operating mode	Menu	Specific instructions	Possible settings	Default setting
%	<i>Default display</i>	Directly select a value using the ↑ ↓ buttons (no confirmation required).	<ul style="list-style-type: none"> • From 10 to 100 %, in increments of 1. • 10 % or OFF (<i>depending on the operating mode of the chlorinator</i>). 	100 %
ORP	Electrolysis ORP Prod. XXX %	-		

3.6.13. Setting the pH setpoint

Menu	Possible settings	Default setting
pH Regulation Setpoint X.X	From 6.8 to 7.6, in increments of 0.1.	7.2

3.6.14. Setting the ORP setpoint

Menu	Possible settings	Default setting
Electrolysis ORP Setpoint XXX	From 200 to 900 mV, in increments of 10.	670 mV

3.6.15. Boost mode

Boost mode :

- sets the production setpoint up to 125 %, for a fixed period.
- can be manually stopped at any time.
- can be used when chlorine is urgently needed.



Boost mode cannot replace a conventional shock treatment in cases of water not fit for bathing.

- If the Boost mode is restarted manually while it is already running, the Boost mode resets for the duration displayed.
- Boost mode cannot be switched on if an alarm has been triggered. After having resolved and dismissed this alarm, wait a few moments in order to be able to activate the Boost mode.
- When the Boost mode ends or is manually stopped, production continues according to the initial setpoint.
- Boost mode continues after powering off the electronics unit.

Operation with a cover sensor :

- Boost mode cannot be switched on with the cover shut.
- If the cover is closed with Boost mode switched on, Boost mode automatically stops.

Menu	Possible settings	Default setting	Switching on	Operation indicator (specific display variants)	Switching off
Electrolysis Boost	<ul style="list-style-type: none"> • 12 h • 24 h 	24 h	Automatic as soon as the duration setting is confirmed.	Bo 12 h	Press on  .
				Bo 24 h	
				Boost 12 h	
				Boost 24 h	

3.6.16. Calibrating the probes : important advance information

→ The original pH probe is already calibrated. It is therefore not necessary to carry out calibration of the pH probe when putting the equipment into service for the first time.

 **However, it is imperative to carry out a calibration of the pH and ORP probes at the beginning of each season when returning to service, and after each probe replacement.**

3.6.17. Calibrating the pH probe

- 1) Open the pH 7 and pH 10 calibration solutions (use only single-use calibration solutions).
- 2) Turn off the filtration (and therefore the electronics unit).
- 3) If the probe is already installed :
 - a) Remove the probe from the probe holder, without disconnecting it.
 - b) Remove the probe holder nut and replace it with the stopper supplied.If the probe is not already installed :
 Connect the probe to the electronics unit.
- 4) Turn on the electronics unit.
- 5) Go to the « pH Regulation - Calibration » menu.
- 6) Navigate through the menus following the instructions below :

pH Regulation
Calibration

OK

pH Calibration
Solution 7.0

→ Insert the probe into the pH 7 calibration solution, then wait a few minutes.

OK

pH Calibration
In Progress

→ Do not touch the probe.

(Wait a few seconds)

pH Calibration
Solution 10.0

→ a) Rinse the probe under running water, then leave to drip-dry it without wiping it.
 b) Insert the probe into the pH 10 solution, then wait a few minutes.

OK

pH Calibration
In Progress

→ Do not touch the probe.

(Wait a few seconds)

pH Calibration
Success

→ a) Rinse the probe under running water, then leave to drip-dry it without wiping it.
 b) Install the probe into the probe holder.

or

pH Calibration
Failed

→ Carry out the navigation again with the above instructions, several times if necessary. If calibration still fails, replace the probe and carry out another calibration.

3.6.18. Calibrating the ORP probe

- 1) Open the ORP 475 mV calibration solution.
- 2) Turn off the filtration (and therefore the electronics unit).
- 3) If the probe is already installed :
 - a) Remove the probe from the probe holder, without disconnecting it.
 - b) Remove the probe holder nut and replace it with the stopper supplied.

If the probe is not already installed :

Connect the probe to the electronics unit.

- 4) Turn on the electronics unit.
- 5) Go to the « Electrolysis – ORP Calibration » menu.
- 6) Navigate through the menus following the instructions below :

Electrolysis
ORP Calibration

OK

ORP Calibration
Solution 475 mV

→ Insert the probe into the ORP calibration solution, then wait a few minutes.

OK

ORP Calibration
In Progress

→ Do not touch the probe.

(Wait a few seconds)

ORP Calibration
Success

→ a) Rinse the probe under running water, then leave to drip-dry it without wiping it.
b) Install the probe into the probe holder.

or

ORP Calibration
Failed

→ Carry out the navigation again with the above instructions, several times if necessary.
If calibration still fails, replace the probe and carry out another calibration.

3.6.19. Activation/deactivation of pH regulation

Menu	Possible settings	Default setting
pH Regulation Mode XXX	<ul style="list-style-type: none"> • ON • OFF 	ON

3.6.20. Manual injection

Menu	Functions	Possible settings	Default setting	Instructions
pH Regulation Manual Injection	<ul style="list-style-type: none"> • Priming of the peristaltic pump and filling of semi-rigid pipes. • pH corrector injection. • Means of checking the correct operation of the peristaltic pump. 	From 30 seconds to 10 minutes, in increments of 30 seconds.	1 min	<ul style="list-style-type: none"> • <u>To start injecting :</u> Confirm the duration setting. (The peristaltic pump is running, and a timer countdown is displayed in real time.) • <u>To take a break, and to restart the injection :</u> Press on OK. • <u>To stop the injection :</u> Press on ↺.

3.6.21. Bluetooth communication

Menu	Setting	Function	Possible settings	Default setting
Communication Bluetooth	Mode	Activation/deactivation of Bluetooth communication.	<ul style="list-style-type: none"> • ON • OFF 	ON
	Pairing	<ul style="list-style-type: none"> • Detection of connectible devices near the electronics unit (within 60 seconds). • Networking of the electronics unit and connected devices. 		
	Reset	Removal of the network connecting the electronics unit to the connected devices.		

→ During an update of the software of the electronics unit carried out using Bluetooth, the 2 LEDs (red and green) flash alternately.

3.6.22. Chlorination test

→ This function is for use by professionals for maintenance operations on the equipment.

Menu	Navigation
Electrolysis Electrolyse Test	<div style="border: 1px solid black; padding: 5px; margin-bottom: 5px;">Electrolysis Electrolyse Test</div> <div style="text-align: center; margin-bottom: 5px;">OK</div> <div style="border: 1px solid black; padding: 5px; margin-bottom: 5px;">Electrolyse Test In Progress XXX s</div> <p style="margin-left: 20px;">→ Real-time timer countdown</p> <p style="margin-left: 20px;">(Wait a few seconds)</p> <div style="border: 1px dashed black; padding: 5px; margin-bottom: 5px;">Electrolyse Test Success</div> <p style="text-align: center; margin-bottom: 5px;"><i>or</i></p> <div style="border: 1px dashed black; padding: 5px; margin-bottom: 5px;">Electrolyse Test Cont. Problem</div> <p style="text-align: center; margin-bottom: 5px;"><i>or</i></p> <div style="border: 1px dashed black; padding: 5px; margin-bottom: 5px;">Electrolyse Test Cell. Problem</div> <div style="text-align: center; margin-bottom: 5px;">OK → Press and hold.</div> <div style="border: 1px solid black; padding: 5px; margin-bottom: 5px;">Test Results I+ = XX.X U+ = XX.X</div> <div style="text-align: center; margin-bottom: 5px;">↓</div> <div style="border: 1px solid black; padding: 5px; margin-bottom: 5px;">Test Results I- = XX.X U- = XX.X</div> <p style="margin-left: 20px;">} Currents and voltages supplying the cell, on each direction of polarity inversion (values for illustrative purposes only).</p>

3.6.23. Settings reset

Menu	Important warning
Parameters Restore Param.	 Resetting the parameters cancels all the settings made (factory configuration).

3.7. Safety

3.7.1. Wintering mode

- **Wintering mode :**
 - is activated by default.
 - starts automatically as soon as the water temperature drops below 15°C.
- **When wintering mode is on :**
 - The message « Info Low Temp » is displayed.
 - Production is stopped.
 - The pH regulation is maintained if it is activated.
- **To switch off wintering mode :** press on **OK**.
- **To disable wintering mode :** go to the « Parameters - Alarms », « Alarms - Low Temp » menu.

3.7.2. Alarms

- **All alarms are activated by default.**
- **Any alarm that is activated immediately appears on the screen.**
- **To dismiss an alarm :** press the **OK** or  button (short or long press, depending on the alarm).

MESSAGE DISPLAYED / FAULT DETECTED	IMMEDIATE AUTOMATIC ACTION		CAUSE	CHECKS AND REMEDIES	OPTION TO DEACTIVATE VIA THE MENU « Parameters - Alarms »
	Stopping production	Stopping pH regulation			
Alarm pH Can empty	No	Yes	pH corrector container empty.	Replace the pH corrector container.	Yes
Alarm Cell Current	Yes	No	Cell problem.	<ul style="list-style-type: none"> • Check that the cell is not scaled. • Inspect and adjust if necessary the inversion frequency of the current supplying the cell (« Electrolysis - Inversion » menu). • Check that the electrical connections to the terminals of the cell are sufficiently tight and not oxidised. • Check that the cell's power cable is in good condition. • Check that the cell's power cable connector is correctly connected to the electronics unit. • As a last resort, replace the cell. 	No

MESSAGE DISPLAYED / FAULT DETECTED	IMMEDIATE AUTOMATIC ACTION		CAUSE	CHECKS AND REMEDIES	OPTION TO DEACTIVATE VIA THE MENU « Parameters - Alarms »
	Stopping production	Stopping pH regulation			
Alarm Flow	Yes	Yes	Insufficient water flow through the filtration circuit.	<p>Check that :</p> <ul style="list-style-type: none"> the flow sensor is connected to the electronics unit. the flow sensor is activated (« Parameters - Sensors » menu). the valves on the filtration circuit are open. the filtration pump is working correctly. the filtration circuit is not blocked. there is enough water in the pool. 	No
Alarm Com. Failure	Yes	No	Loss of communication between the control board and the power board of the electronics unit.	Contact a professional.	No
Info pH Calibration	No	No	pH probe incorrectly calibrated.	Carry out a calibration of the pH probe.	Yes
Alarm pH Injection	No	Yes	Series of 5 unsuccessful attempts to correct the pH.	<ul style="list-style-type: none"> Ensure the pH corrector container is not empty. Carry out a manual injection (menu « pH Regulation - Manual Injection »). Check the condition of the filter with ballast and injection connector. Check the settings in the « pH Regulation - Setpoint », « pH Regulation - Connector » and « Parameters - Volume » menus. Carry out a calibration of the pH probe. 	Yes
Alarm No water	Yes	Yes	Insufficient amount of water in the filtration circuit.	Check that the filtration pump is running correctly.	Yes
Alarm ORP Regulation	Yes	No	ORP measurement out of tolerance for 48 hours (difference of ± 400 mV compared to the ORP setpoint).	<ul style="list-style-type: none"> Carry out a « Electrolyse Test ». Carry out a calibration of the ORP probe. Go to the « Electrolysis - ORP Prod. » menu and check that the production setpoint is at 100 %. 	Yes

MESSAGE DISPLAYED / FAULT DETECTED	IMMEDIATE AUTOMATIC ACTION		CAUSE	CHECKS AND REMEDIES	OPTION TO DEACTIVATE VIA THE MENU « Parameters - Alarms »
	Stopping production	Stopping pH regulation			
Alarm Low Salt	Yes	No	Salt level less than 2.5 g/L (or 1.5 g/L if Low Salt equipment).	<ul style="list-style-type: none"> Check the salt levels in the pool using a recent testing kit. Top up with salt if necessary, so as to obtain a salt level of 5 kg/m³ (or 2.5 kg/m³ for Low Salt equipment). 	Yes
			Insufficient amount of water in the filtration circuit.	<ul style="list-style-type: none"> Check that the pipe at the level of the salt sensor is completely filled with water. If necessary, top up the water in the pool. 	

3.7.3. Important precautions regarding the peristaltic pump

When one of the 2 messages below is displayed, the peristaltic pump is running.

Manual Injection
XX:XX → Real-time timer countdown

or

pH Injection
In Progress



In this case, never remove the front panel of the electronics unit.

→ **If case of doubt about the correct functioning of the peristaltic pump :**

- 1) Switch off the electronics unit.
- 2) Remove the front cover of the electronics unit.
- 3) Remove the flexible hose inside the peristaltic pump.
- 4) Carry out a manual vacuum injection.

3.8. Further information

Menu	Meaning
Soft Version MASTER: XX.XX.XX	Control board program
Soft Version SLAVE: XX.XX.XX	Power card program
ID Code: XXXXXXXX	Configuration code
Serial Number: XXXX-XXXXXX-XXX	Serial number
MAC Address: XXXXXXXXXXXX	MAC address for Bluetooth connection
MCU Temperature: XX°C	Internal temperature in the electronics unit

4. GUARANTEE

Before contacting your dealer, please have the following to hand :

- your purchase invoice.
- the serial no. of the electronics unit.
- the installation date of the equipment.
- the parameters of your pool (salinity, pH, chlorine levels, water temperature, stabilizer level, pool volume, daily filtration time, etc.)

Every effort and all our technical experience has gone into designing this equipment. It has been subjected to quality controls. If, despite all the attention and expertise involved in its manufacture, you need to make use of our guarantee, it only applies to free replacement of the equipment's defective parts (excluding shipping costs in both directions).

Guarantee period (proven by date of invoice)

Electronics unit : 2 years.

Cell : - 1 year minimum outside the European Union (*excluding warranty extension*).

- 2 year minimum in the European Union (*excluding warranty extension*).

Probes : depending on model.

Repairs and spare parts : 3 months.

The periods indicated above correspond to standard guarantees. However, these can vary depending on the country of installation and the distribution network.

Scope of the guarantee

The guarantee covers all parts, with the exception of wearing parts that must be replaced regularly.

The equipment is guaranteed against all manufacturing defects within the strict limitations of normal use.

Never use hydrochloric acid, as this may lead to irreversible damage to the device and void the warranty. Only use a sulphuric acid- or alkali-based pH corrector product recommended by your professional dealer. Please note that use of a multi-acid pH corrector requires increased maintenance, and its use may also lead to premature wear of the pH circuit and void the warranty. Refer to the product's safety data sheet.

After-sales services

All repairs will be performed in the workshop.

Shipping costs in both directions are at the user's own expense.

Any downtime and loss of use of a device in the event of repairs shall not give rise to any claim for compensation.

In all cases, the equipment is always sent at the user's own risk. Before taking delivery, the user must ensure that it is in perfect condition and, if necessary, write down any reservations on the shipping note of the carrier. Confirm with the carrier within 72 hours by recorded letter with acknowledgement of receipt.

Replacement under guarantee shall in no case extend the original guarantee period.

Guarantee application limit

In order to improve the quality of their products, the manufacturer reserves the right to modify the characteristics of the products at any time without notice.

This documentation is provided for information purposes only and is not contractually binding with respect to third parties.

The manufacturer's guarantee, which covers manufacturing defects, should not be confused with the operations described in this documentation.

Installation, maintenance and, more generally, any servicing of the manufacturer's products should only be performed by professionals. This work must also be carried out in accordance with the current standards in the country of installation at the time of installation. The use of any parts other than original parts voids the guarantee ipso facto for the entire equipment.

The following are excluded from the guarantee :

- Equipment and labour provided by third parties when installing the device.
- Damage caused by installation not in compliance with the instructions.
- Problems caused by modifications, accidents, misuse, negligence of professionals or end users, unauthorised repairs, fire, floods, lightning, freezing, armed conflict or any other force-majeure events.

Any equipment damaged due to non-compliance with the instructions regarding safety, installation, use and maintenance contained in this documentation will not be covered by the guarantee.

Every year, we make improvements to our products and software. These new versions are compatible with previous models. The new versions of hardware and software cannot be added to earlier models under the guarantee.

Implementation of the guarantee

For more information regarding this guarantee, contact your dealer or our After-Sales Service. All requests must be accompanied by a copy of the purchase invoice.

Legislation and disputes

This guarantee is subject to French law and all European directives or international treaties in force at the time of the claim, applicable in France. In case of disputes concerning its interpretation or execution, the High Court of Montpellier (France) shall have exclusive jurisdiction.



PAPI004172 AELOM

Distribué par :
Distributed by :
AELLO S.A.
60, Rue de Luzais
38070 Saint-Quentin-Fallavier
www.aello-piscine.fr