

Niveau

REGUL'

ÉLECTRONIQUE

Offrez-vous la tranquillité



Niveau

Régulation, mise à niveau, hors gel

Mode d'emploi
et d'installation

édition

16012019

CONCEPTION ET FABRICATION FRANÇAISE DEPUIS 1989

Précautions d'usage

Sécurité

- S'assurer que la tension d'alimentation de l'appareil ne dépasse pas 240v alternatif 50Hz.
- Si du liquide ou un objet quelconque venait à pénétrer dans le boîtier, débrancher l'appareil et le faire vérifier par un technicien qualifié avant la remise en service.
- Interdiction de percer le coffret, au risque de perdre la garantie sur l'appareil.
- L'armoire électrique de filtration doit se trouver à proximité de l'appareil et être facile d'accès.
- Après avoir mis l'appareil hors tension au moyen de l'interrupteur marche/arrêt, ne pas ouvrir l'appareil avant l'extinction totale des voyants.
- Ne pas installer l'appareil à proximité d'une source de chaleur.

Réexpédition

Conserver le carton d'emballage original et le matériel d'emballage pour l'expédition de l'appareil. Pour assurer une protection maximale, remballer l'appareil tel qu'il avait été emballé en usine.



www.regul.fr

Régul électronique conçoit et fabrique dans ses ateliers, en France, l'intégralité de ses produits d'électrolyse de sel, de régulation de pH et de régulation de niveau de l'eau.

Conseils

Le Niveau est un appareil électrique qui ne doit être exposé ni à la pluie ni à l'humidité.

Le local technique doit être correctement ventilé.

L'alimentation électrique doit être protégée en amont par un disjoncteur différentiel 30mA .

Afin d'écartier tout risque d'électrocution, n'ouvrir le coffret que pour son installation ou une intervention SAV (pour changer une carte électronique), après en avoir coupé l'alimentation électrique.



- Vous venez d'acquérir un appareil de Régul'Electronique, nous vous remercions de votre confiance.

- A moins d'une spécification particulière, la garantie de nos appareils est de 3 ans à compter de la date de votre facture.

La sonde de niveau est garantie un an.

Sont exclues de la garantie toutes pièces dites d'usure (fusibles, piles, joints, clapets, membranes de pompe etc...)

- Cette garantie est limitée aux fournitures de notre Société. Elle consiste en la réparation, par nos soins et en nos ateliers, des vices de fabrication et de matière, que le client devra prouver.

- Le matériel devra nous être retourné Franco de port. Les frais de dépose et repose sont exclus de la garantie.

- Dans tous les cas, notre responsabilité se limite au remplacement des pièces défectueuses, sans qu'aucune indemnité ou dommage et intérêt puissent être réclamés pour les dégâts matériels ou corporels causés.

- La garantie cesse lorsque nos matériels sont modifiés en dehors de nos ateliers.

- La garantie ne s'applique pas aux remplacements ni aux réparations qui résulteraient de l'usure normale de matériels, de détériorations ou d'accidents provenant de négligences, de défaut de surveillance ou d'entretien, d'installation non conforme ou d'utilisation anormale des appareils.

- Dans les cas de traitements et réglages inadaptés, notre responsabilité ne saurait être engagée, notamment en cas de corrosion, accrocs de peinture et défauts liés à des contraintes trop importantes d'utilisation, ou si le matériel doit, par ces conditions, être amené à fonctionner à des cadences trop soutenues.

Table des matières

Précautions d'usage	2
Conditionnement	4
Emplacement des commandes	5

1 - Installation de l'appareil

Fixations	6
-----------	---

2 - Branchements

Branchements de l'appareil	7
Installation hydraulique	

3 - La sonde Niveau

Installation	8
Connexion de la sonde	

4 - Réglages avant mise en route

Switches de réglages	9
----------------------	---

5 - Fonctionnement

Fonctionnement / Anomalies	10
----------------------------	----

Emplacement des commandes

Vue de face



- _____ marche
- _____ hors gel
- _____ remplissage
- _____ défaut sonde
- _____ défaut de remplissage

Toutes les leds clignotent pour signaler un défaut de réglage de temps de remplissage.

_____ Vis de fermeture du coffret

Interrupteur Marche/Arrêt _____

Vue intérieur

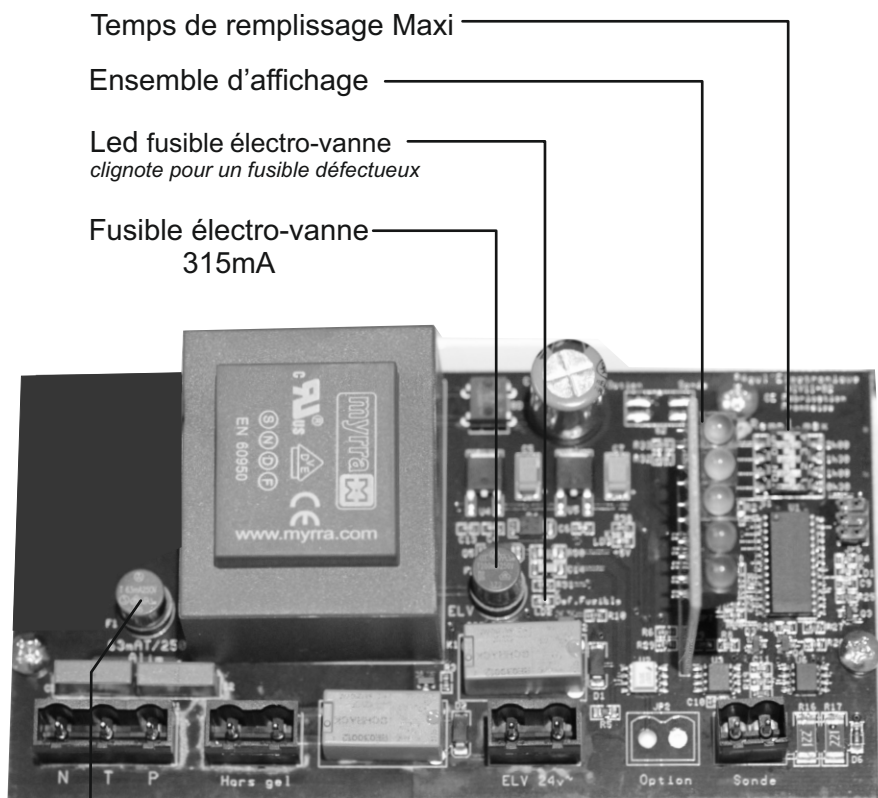

Fusible alimentation 500mA _____

Alimentation 240vac N P
en classe II sans la terre _____

Force filtration Hors Gel _____

Electrovanne de remplissage _____

Sonde de niveau _____

Conditionnement

Vérifier l'emballage pour s'assurer qu'il contient les éléments suivants :

Régul' Niveau



Sonde Niveau
et réglette de montage



chevilles et vis
de fixation

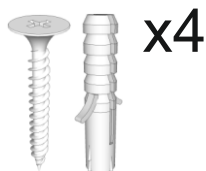

2 Scotchlok



notice installateur



Principe de fonctionnement

Le Niveau permet de maintenir un niveau d'eau constant dans la piscine. Il évite les sur-consommations d'eau en détectant tous remplissages intempestifs.

Il n'est pas conçu pour assurer le remplissage d'une piscine (sauf cas pour un premier remplissage voir page 9), il faut donc préalablement ajuster le niveau d'eau avant la mise en route de l'appareil.

1- Installation de l'appareil

Fixations

Le Niveau est fourni avec un gabarit de perçage pour faciliter sa mise en place.

L'appareil a une dimension externe de 155 x 250 x 60mm.

Afin de maintenir les performances et la fiabilité de l'appareil, la face avant équipée d'une charnière s'ouvre vers la gauche, prévoir l'espace nécessaire entre celui-ci et les obstacles les plus proches.

Pour une fixation du coffret sur un support spécial, il peut être nécessaire d'utiliser un autre type de cheville.

Plaque de gabarit des appareils Régul'

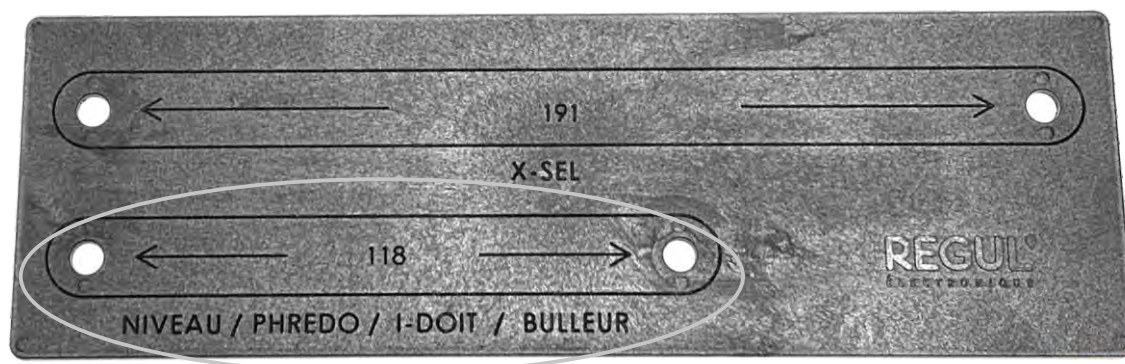

└── Ecartement des perçages pour le Niveau



Percer le coffret entraîne la suppression de la garantie.

Les accessoires nécessaires pour la fixation murale de l'appareil sont livrés



2x Vis inox 4x35mm

Utiliser les matériels fournis, il ont été choisis pour leurs qualités.

Vis inox pour une meilleure tenue.

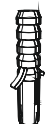

2x Chevilles diam.6mm

Percer le coffret, entraîne la perte de la garantie sur le matériel.

Utiliser le gabarit de montage du coffret.

Rappel

L'appareil doit être fixé à l'abri de toute projection d'eau et dans un local correctement ventilé.

2- Branchements de l'appareil

Le Niveau doit être alimenté en permanence, il fonctionne tout le temps.

Voir page 5

Le Hors Gel

Pour tout raccordement d'une électronique de régulation utiliser du câble souple.
Raccorder le Niveau au bornier Force Filtration (s'il existe) du coffret de filtration.
A défaut utiliser le schéma ci-contre.
Le Niveau dispose d'un contact sec normalement ouvert (le contact se ferme en dessous de 3°C)

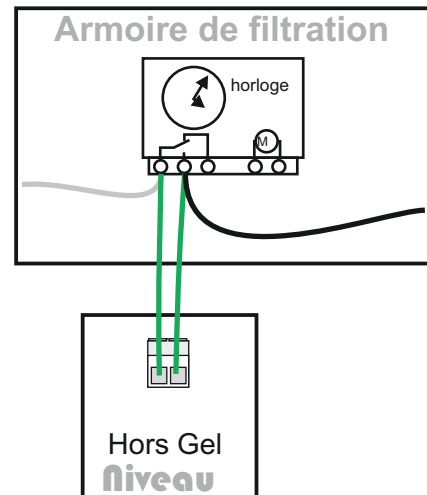

Installation hydraulique de l'alimentation d'eau

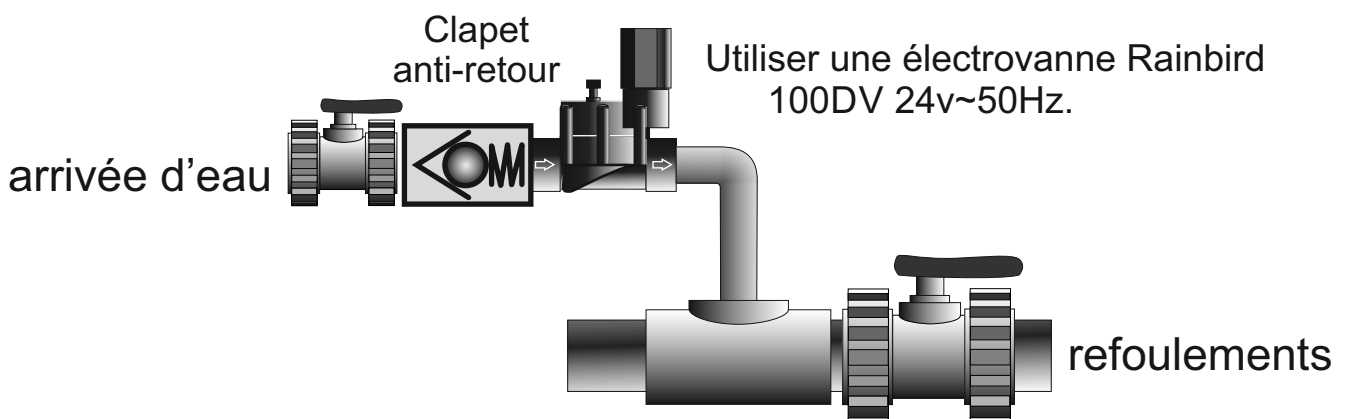

3- La sonde Niveau

La sonde de Niveau doit être placée dans le skimmer.

Raccordement en câble souple	longueur	section	
Note : Au delà de 100m, le signal fournit par la sonde n'est plus assez puissant, et la section du câble nécessaire devient trop importante.	jusqu'à	20m	1,0 mm²
	jusqu'à	40m	1,5 mm²
	jusqu'à	80m	2,5 mm²

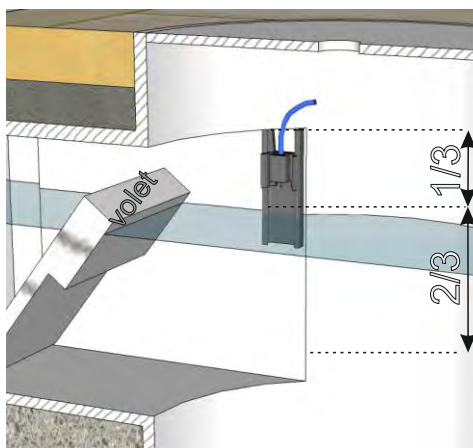

Vue intérieure du skimmer

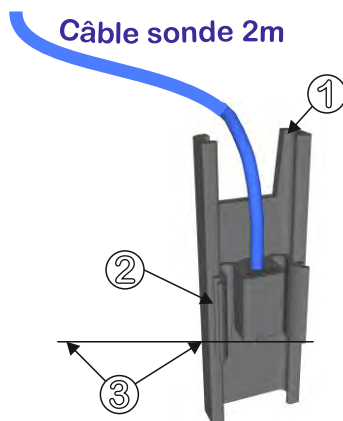

La sonde doit toujours être positionnée verticalement

- 1- Coller la réglette (colle ABS)
- 2- Clipper la sonde
- 3- Ajuster la sonde au niveau voulu

Connexion de la sonde Niveau



Le SCOTCHLOK assure un parfait contact électrique entre les fils à connecter

- 1 Insérer les deux câbles dans la boîte de connection (non fournis)

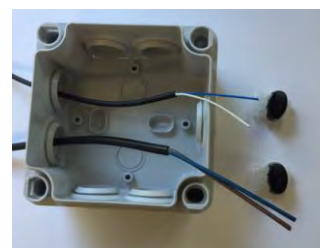

- 2 Enfoncez jusqu'au bout les fils, à relier, sans les dénuder

- 3 Serrer le connecteur à fond à l'aide d'une pince



- 4 Ainsi fait cette connexion étanche assurera un fonctionnement durable de la sonde

4 - Réglages avant mise en route

Réglages au démarrage

Réglage du temps de remplissage

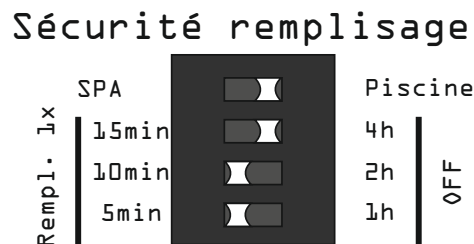

La sécurité de remplissage, limite le temps d'ouverture de l'électrovanne, permet d'indiquer ainsi une fuite éventuelle.

Au delà du temps de remplissage réglé, le voyant rouge défaut remplissage clignote en face avant et le remplissage est arrêté pour prévenir une fuite éventuelle sur la piscine, pour annuler le défaut, éteindre puis rallumer l'appareil.

Le mode Piscine mise à niveau pour piscines avec gestion Hors GEL.

5 min de remplissage pour 1min de pause.

Limite le remplissage à 1, 2 et 4 heures avec arrêt et affichage du défaut.

Le mode SPA est destiné à la mise à niveau de petit volume d'eau, inférieur à 5m³, où les contraintes de temps de remplissage, de sécurité et de température sont différentes.

1 min de remplissage pour 1min de pause.

Limite le remplissage à 5, 10 et 15mn avec arrêt et affichage du défaut.

Pas de fonction Hors Gel dans la fonction SPA.

Fonction OFF dans le mode SPA et Piscine :

Mode fonctionnement normal sans limite de remplissage.

ATTENTION aucune détection d'anomalie, fuite de la piscine, canalisation ou électrovanne bloquée, n'est possible dans ce mode.

Fonction remplissage une fois : Rempl. 1x

Cette fonction permet lors du premier remplissage de la piscine d'effectuer la mise à niveau d'eau jusqu'à la sonde sans interruption.

ATTENTION, dans ce cas, la piscine ne sera remplie qu'une seule fois, une fois le remplissage effectué positionner les switches voir exemples de réglage.

Exemple de réglage des switches

Mode Piscine	<p>Sécurité remplissage</p> <p>Remplissage 1x</p>	<p>Sécurité remplissage</p> <p>limite le remplissage à 2h</p>	<p>Sécurité remplissage</p> <p>OFF=sans limite</p>
	<p>Sécurité remplissage</p> <p>Remplis 1x</p>	<p>Sécurité remplissage</p> <p>limite à 10min</p>	<p>Sécurité remplissage</p> <p>OFF=sans limite</p>

Attention: toutes les leds clignotent, pour signaler un défaut de réglage des switches.

5- Fonctionnement

1) Fonction test 1 minute

Dès la mise sous tension, l'appareil effectue une fonction TEST. L'électrovanne est commandée pendant 10 secondes.

Après les quelques secondes nécessaires à la mise à température de la sonde :

- Si la sonde est hors d'eau le voyant défaut s'allume.
- Si la sonde est dans l'eau le voyant reste éteint.

2) Fonctionnement normal

Après les 1 mn de fonction test l'appareil passe en mode automatique :

-Si la sonde est hors d'eau, l'électrovanne effectue un remplissage durant 5mn (1mn pour les SPAS) après une minute de pose l'appareil contrôle à nouveau le niveau d'eau pour un nouveau remplissage de 5mn si nécessaire.

3) Hors gel

La mesure en continu de la température permet de détecter une température basse (3°C) au dessous de laquelle le Niveau force la filtration pour éviter le Gel dans l'installation.

Lorsque la température repasse à 5°C le Niveau arrête de forcer la filtration.

Anomalies

Après un temps de remplissage en continu (maxi choisi), le voyant rouge de défaut clignote et le remplissage s'arrête (il prévient un défaut de remplissage ou une fuite éventuelle).

Pour annuler le défaut arrêter l'appareil puis le remettre sous tension. Le Niveau teste en permanence l'état de la sonde pour permettre de prévenir son éventuel défaut et l'afficher par le voyant sonde lorsqu'elle est en court circuit, coupée ou hors tolérance.

Pas de remplissage avec voyant remplissage allumé.

Solution: Si le voyant "Def. Fusible" clignote (voir page 4) changer le fusible électro-vanne 315mA .

Tous les voyants clignotent :

- Corriger l'anomalie dans la position des switches.

REGUL'
ÉLECTRONIQUE

